

Deutsche
Demokratische
Republik

Rippenschrauben

TGL
0-25 195

Gruppe 382

Рёбристые винты

Arbeitsmittel

Ribbed Bolts

493 A₀

Verbindlich ab 1.7.1968

Maße in mm

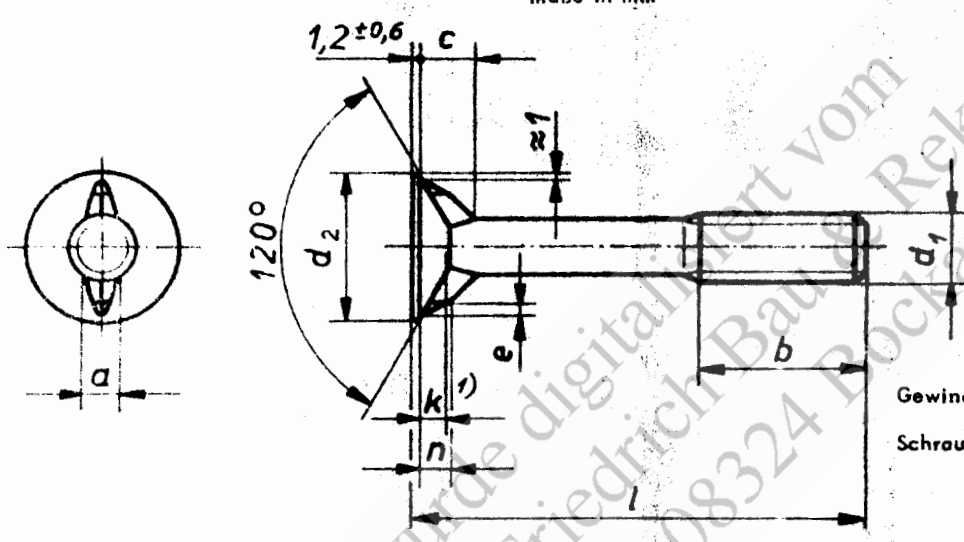

Gewindeausläufe nach TGL 0-76
Schraubenenden nach TGL 0-78

Bezeichnung einer Rippenschraube mit Gewinde d₁ = M 12 und Länge l = 70 mm:

Rippenschraube M 12 x 70 TGL 0-25 195

d ₁	M 6	M 8	M 10	M 12	M 16 ²⁾
a ≈	3	4,5	5,5	6,5	8
b	bis l = 150	18	22	26	30
	über l = 150	-	-	32	36
c	4,7	7,8	8,8	9,9	12,4
d ₂	15	20	24	30	38
e	0,9	1,5	2	2,5	2,5
k ≈	2,7	3,7	4,3	5,3	6,7
n	2,8	5,5	6,3	6,5	7,6

Fortsetzung der Tabelle Seite 2

1) Wirksame Kopfhöhe
2) Für Neu- und Weiterentwicklungen nicht zugelassen

Fortsetzung Seite 2

Zuständiger Fachbereich: 43, Standardteile
Bestandt: 6.11.1967, Amt für Standardisierung, Berlin
Wohnungsbaukombinat
„WILHELM PIECK“
Kombinatsbetrieb
Komplexe Vorbereitung

d_1	M 6	M 8	M 10	M 12	M 16 ²⁾
1	Masse je 1000 Stück (7,85 kg/dm ³) kg ≈				
25	7,2				
30	8,1	17,8	27,8	46,9	
35	8,9	19,2	30,2	50,4	
40	9,8	20,7	32,5	54,0	
45	10,6	22,2	34,8	57,5	
50	11,5	23,7	37,1	61,1	105
55	12,3	25,2	39,4	64,6	111
60	13,2	26,6	41,8	68,2	—
65	14,0	28,1	44,1	71,7	125
70	14,9	29,6	46,4	75,3	131
75	15,8	31,1	48,7	78,8	—
80	16,7	32,6	51,0	82,4	144
90	18,6	35,5	55,7	89,5	—
100	20,5	38,5	60,3	96,6	—
110		41,4	65,0	104	183
120		44,4	69,6	111	—
130		47,4	74,2	118	—
140		50,3	78,9	125	—
150		53,3	83,5	132	—
160			88,2	139	—
180			97,4	153	—
200			106,7	168	—

Für Längen über der — — — — — Stufenlinie Gewinde verkürzt, annähernd bis Rippe.

Festigkeitseigenschaften (Werkstoff): 4 D } nach TGL 10 826;
4 S } nach Wahl des Herstellers

Ausführung: g nach TGL 10 826

Bis M 10 ist bei gewalztem Gewinde die Lieferung von ungekuppten Schrauben zulässig.

Nach Wahl des Herstellers kann die Lieferung sowohl in Dünnschaft- als auch in Dickschaftausführung erfolgen.

Technische Lieferbedingungen sowie zusätzliche Bestellangaben nach TGL 10 826

²⁾ Siehe Seite 1

Hinweis

Ersatz für TGL 0-25195, Ausg. 3.63

Änderungen gegenüber Ausg. 3.63:

Bei M 6 wurden die Kopf- und Rippenabmessungen sowie die Längenbereiche und Masseangaben neu festgelegt. Kegelkuppe sowie Werkstoff 4 S aufgenommen.